

2019 年全国二级建造师执业资格考试

建设工程施工管理模拟卷一

一、单项选择题（共 70 题，每题 1 分。每题的备选项中，只有 1 个最符合题意）

1. 项目施工方编制施工质量计划的依据是项目质量目标和（ ）。P157
 - A. 施工企业的质量手册
 - B. 施工质量成本计划
 - C. 项目施工质量控制方法
 - D. 项目施工质量记录
2. 甲企业为某工程项目的施工总承包方，乙企业为甲企业依法选定的分包方，丙企业为业主依法选定的专业分包方。则关于甲、乙、丙企业在施工及管理关系的说法，正确的是（ ）。P5
 - A. 甲企业只负责完成自己承担的施工任务
 - B. 丙企业只听从业主的指令
 - C. 丙企业只听从乙企业的指令
 - D. 甲企业负责组织和管理乙企业与丙企业的施工
3. 关于职业健康安全与环境管理体系管理评审的说法，正确的是（ ）。P193
 - A. 管理评审是管理体系接受政府监督的一种机制
 - B. 管理评审是最高管理者对管理体系的系统评价
 - C. 管理评审是管理体系自我保证和自我监督的一种机制
 - D. 管理评审是第三方论证机构对管理体系的系统评价
4. 根据《建设工程工程量清单计价规范》（GB50500-2013），施工过程中发生的计日工，应按照（ ）计价。P79
 - A. 已标价工程量清单中的计日工单价
 - B. 计日工发生时承包人提出的综合单价
 - C. 计日工发生当月市场人工工资单价
 - D. 计日工发生当月造价管理部门发布的人工指导价
5. 某工作有三项紧后工作，持续时间分别为 4 天、5 天、6 天，对应的最迟完成时间分别为第 18 天、第 16 天、第 14 天，则该工作的最迟完成时间是第（ ）天。P139
 - A. 14
 - B. 12
 - C. 8
 - D. 6
6. 在施工过程中，监理人发现曾检验“合格”的工程部位仍存在施工质量不合格，则修复该部位工程质量时，应（ ）。P242
 - A. 由发包人承担费用，工期给予顺延
 - B. 由承包人承担费用，工期给予顺延
 - C. 由承包人承担费用，工期不给予顺延
 - D. 由发包人承担费用，工期不给予顺延
7. 下列安全生产管理制度中，最基本、也是所有制度核心的是（ ）。P195
 - A. 安全生产教育培训制度
 - B. 安全生产责任制
 - C. 安全检查制度
 - D. 安全措施计划制度

8. 结合项目的施工组织设计及自然地理条件,降低材料的库存成本和运输成本,属于成本管理的()措施。P100
- A. 组织 B. 经济 C. 技术 D. 合同
9. 下列项目目标控制工作中,属于主动控制的是()。P30
- A. 事前分析可能导致目标偏离的各种影响因素
B. 目标出现偏离时采取纠偏措施
C. 进行目标的实际值与计划值的比较
D. 分析目标的实际值与计划值之间存在偏差的原因
10. 某单价合同的投标报价单中,投标人的投标书出现了明显的数字计算错误,导致总价和单价计算结果不一致,下列行为中,属于招标人权利的是()。P255
- A. 招标人有权先作修改再评标,以总价作为最终报价结果
B. 招标人没有权利先修改后评标,可以宣布该投标人废标
C. 招标人没有权利先修改再评标,可以请该投标人再报价
D. 招标人有权先修改再评标,以单价为准调整的总价作为最终报价结果
11. 关于施工定额的说法,正确的是()。P58
- A. 施工定额是以分项工程为对象编制的定额
B. 施工定额由劳动定额、材料消耗定额、施工机械台班消耗定额组成
C. 施工定额广泛适用于施工企业项目管理,具有一定的社会性
D. 施工定额由行业建设行政主管部门组成有一定水平的专家编制
12. 关于影响系统目标实现因素的说法,正确的是()。P7
- A. 组织是影响系统目标实现的决定性因素
B. 系统组织决定了系统目标
C. 增加人员数量一定会有助于系统目标的实现
D. 生产方法与工具的选择与系统目标实现无关
13. 在质量管理体系的系列文件中,属于质量手册的支持性文件的是()。P160
- A. 程序文件 B. 质量计划 C. 质量记录 D. 质量方针
14. 根据《建设工程施工合同(示范文本)》(GF-2013-0201),承包人采购材料和工程设备的,应在合同中约定主要材料、工程设备价格变化的范围为:材料、工程设备单价变化超过(),超过部分的价格应按照价格指数调整法或造价信息差额调整法计算调整。P81
- A. 10% B. 5% C. 4% D. 3%
15. 当工程质量缺陷经加固、返工处理后仍无法保证达到规定的安全要求,但没有完全丧失使用功能时,适宜采用的处理方法是()。P181
- A. 不做处理 B. 报废处理 C. 返修处理 D. 限制使用
16. 双代号网络计划如下图,其关键线路有()条。P141

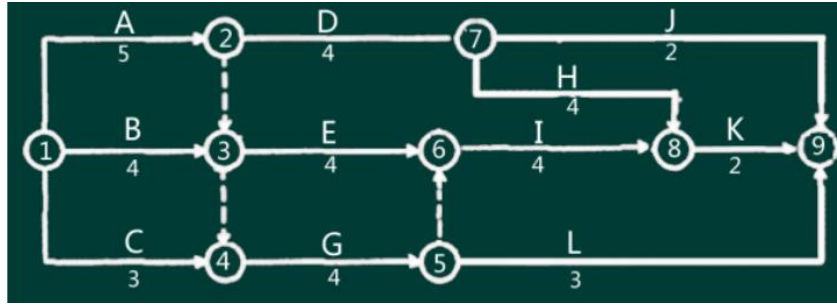

- A. 4 B. 3 C. 2 D. 1

17. 采用固定总价合同，承包商需承担一定风险，下列风险中，属于承包商价格风险的是（ ）。P256

- A. 设计深度不够造成的误差 B. 工程量计算错误
C. 工程范围不确定 D. 漏报计价项目

18. 根据《建设工程施工合同（示范文本）》GF-2017-0201，发包人累计扣留的质量保证金不得超过工程价款结算总额的（ ）。P273

- A. 1% B. 3% C. 5% D. 10%

19. 项目成本指标控制的工作包括：①采集成本数据，监测成本形成过程；②制定对策，纠正偏差；③找出偏差，分析原因；④确定成本管理分层次目标。其正确的工作程序是（ ）。P110

- A. ④—①—③—② B. ①—②—③—④
C. ①—③—②—④ D. ②—④—③—①

20. 关于大型建设工程项目总进度目标论证的说法，正确的是（ ）。P129

- A. 大型建设工程项目总进度论证的核心工作是编制总进度纲要
B. 大型建设工程项目总进度目标论证首先开展的工作是调查研究和收集资料
C. 大型建设工程项目总进度目标的确定应在项目的实施阶段进行
D. 若编制的总进度计划不符合项目的总进度目标，应调整总进度目标

21. 能够反映项目管理班子内部项目经理、各工作部门和各工作岗位在各项管理工作中所应承担的策划、执行、控制等职责的组织工具是（ ）。P21

- A. 管理职能分工表 B. 组织结构图 C. 工作任务分工表 D. 工作流程图

22. 某施工企业编制砌砖墙人工定额，该企业有近5年同类工程的施工工时消耗资料，则制定人工定额适合选用的方法是（ ）。P60

- A. 技术测定法 B. 比较类推法 C. 统计分析法 D. 经验估计法

23. 某施工机械预算价格为200万元，预计可使用10年，每年平均工作250个台班，预计净残值40万元。按工作量法计算折旧，则该机械台班折旧费为（ ）万元。P55

- A. 0.8 B. 0.64 C. 0.06 D. 0.064

24. 下列工作任务中, 不属于信息管理部门的是 ()。P279
- A. 负责编制行业信息管理规范 B. 负责信息处理工作平台的建立和运行维护
C. 负责工程档案管理 D. 负责协调各部门的信息处理工作
25. 某工程每月所需混凝土量相同, 混凝土用量为 3200m^3 , 计划 4 个月完成, 混凝土综合价格为 $1000\text{元}/\text{m}^3$; 实际混凝土用量为 5000m^3 , 用时 5 个月, 第 1 个月至第 5 个月各月混凝土价格指数 (%) 为 100、115、110、105、115。则根据赢得值法, 前 3 个月的费用偏差为 () 万元。P112
- A. -30 B. -25 C. -22 D. -20
26. 已知工作 F 有两项紧后工作 G 和 H, G 工作的最迟开始时间为第 12 天, 最早开始时间为第 8 天, H 工作的最迟完成时间为第 14 天, 最早完成时间为第 12 天, 工作 F 与 G、H 的时间间隔分别为 4 天和 5 天, 则 F 工作的总时差为 () 天。P146
- A. 0 B. 5 C. 7 D. 9
27. 根据《建设工程工程量清单计价规范》(GB50500-2013), 已标价工程量清单中没有适用也没有类似于变更工程项目的, 变更工程项目单价应由 () 提出。P84
- A. 承包人 B. 监理人 C. 发包人 D. 设计人
28. 一般情况下, 横道图能反映出工作的 ()。P134
- A. 总时差 B. 最迟开始时间 C. 持续时间 D. 自由时差
29. 施工现场文明施工管理组织的第一责任人 ()。P214
- A. 项目经理 B. 总监理工程师 C. 业主代表 D. 项目总工程师
30. 施工现场混凝土坍落度试验属于现场质量检查方法中的 ()。P163
- A. 目测法 B. 实测法 C. 理化试验法 D. 无损检测
31. 某工程项目土方工程采用人工挖土方、人工运输和机械运输, 招标工程量清单中挖土方数量为 2000m^3 , 投标人计算的施工挖土方数量为 3800m^3 , 取土外运, 投标人计算的人工挖土费用为 42000 元、人工运土费用为 15000 元、机械运土费用 38000 元, 管理费用取人、料、机之和的 14%, 利润取人、料、机与管理费之和的 8%, 根据《建设工程量清单计价规范》(GB50500-2013), 不考虑其他因素, 投标人报价的挖土方综合单价为 () 元/ m^3 。P66
- A. 33.41 B. 58.48 C. 61.56 D. 73.10
32. 某施工总承包单位依法将自己没有足够把握实施的防水工程分包给有经验的分包单位, 属于质量风险应对的 () 策略。P40
- A. 转移 B. 规避 C. 减轻 D. 自留
33. 关于工程量清单招标方式下投标人报价的说法, 正确的是 ()。P72
- A. 专业工程暂估价中的专业工程应由投标人自主确定价格并计入报价
B. 暂估价中的材料应按暂估单价计入综合单价
C. 措施项目中的总价项目应包括规费和税金

D. 投标人报价时可以给予一定幅度的总价优惠

34. 使事故责任者和广大群众了解发生的原因及所造成的危害，并深刻认识到搞好安全生产的重要性，从事故中吸取教训，提高安全意识，改进安全管理工作，这体现了事故处理中的（ ）原则。P210

- A. 事故原因未查清不放过 B. 事故责任人未受到处理不放过
C. 职工群众没受到教育不放过 D. 事故没有制定切实可行的整改措施不放过

35. 控制性施工进度计划的内容不包括（ ）。P133

- A. 对施工合同的进度目标进行分析论证 B. 确定施工的总体规划
C. 划分各作业班组施工进度控制的责任 D. 确定里程碑事件的施工进度目标

36. 某工程项目预付款 120 万元，合同约定：每月进度款按结算价的 80% 支付；每月支付安全文明施工费 20 万元；预付款从开工的第 4 个月起分 3 个月等额扣回，开工后前 6 个月结算价如下表，则第 5 个月应支付的款项为（ ）万元。P89

月份	1	2	3	4	5	6
结算价（万元）	200	210	220	220	220	240

- A. 136 B. 160 C. 156 D. 152

37. 承包商就已完工、经检验合格的工程提出支付申请，监理工程师审核后，业主批准支付申请，此工作程序属于（ ）流程。P24

- A. 物资采购工作 B. 信息处理工作 C. 设计工作 D. 管理工作

38. 施工现场设立的安全警示标志、现场围挡等所需的费用应计入（ ）费用。P52

- A. 分部分项工程 B. 规费项目 C. 措施项目 D. 其他项目

39. 工程网络计划执行过程中，如果某项工作实际进度拖延的时间超过其自由时差，则该工作（ ）。P139

- A. 必定影响其紧后工作的最早开始 B. 必定变为关键工作
C. 必定导致其紧后工作的完成时间推迟 D. 必定影响工程总工期

40. 关于施工进度计划调整的说法，正确的是（ ）。P148

- A. 当资源供应发生异常时，可调整工作的工艺关系
B. 当实际进度计划拖后时，可缩短关键工作持续时间
C. 为充分利用资源，降低成本，应减少资源的投入
D. 任何情况下均不允许增减工作项目

41. 某灌注桩计量支付条款约定工程量以米计算，若设计长度为 20 米的灌注桩，承包人做了 21 米，监理工程师未对施工质量表示异议，则发包人应该按（ ）米支付价款。P75

- A. 19 B. 20 C. 21 D. 22

42. 根据 GB/T19000-2000 质量管理体系标准，质量管理就是确定和建立质量方针、质量目标及职责，并在质量管理体系中通过（ ）等手段来实施和实现全部质量管理职能的所有活动。P152

- A. 质量规划、质量控制、质量检查和质量改进
- B. 质量策划、质量控制、质量保证和质量改进
- C. 质量策划、质量检查、质量监督和质量审核
- D. 质量规划、质量检查、质量审核和质量改进

43. 某建设项目施工合同约定，由承包人负责采购项目所需的断桥隔热门窗，现设计要求的质量标准高于国家标准，则在材料采购合同中，对该项目质量标准约定应按（ ）执行。

P251

- A. 生产企业标准
- B. 设计要求
- C. 颁布的国家标准
- D. 根据国家标准与设计要求综合确定的标准

44. 某工程双代号网络计划如下图，已标出各项工作的最早开始时间（ $ES_{i,j}$ ）、最迟开始时间（ $LS_{i,j}$ ）和持续时间（ $D_{i,j}$ ）。对该网络计划说法错误的是（ ）。P139

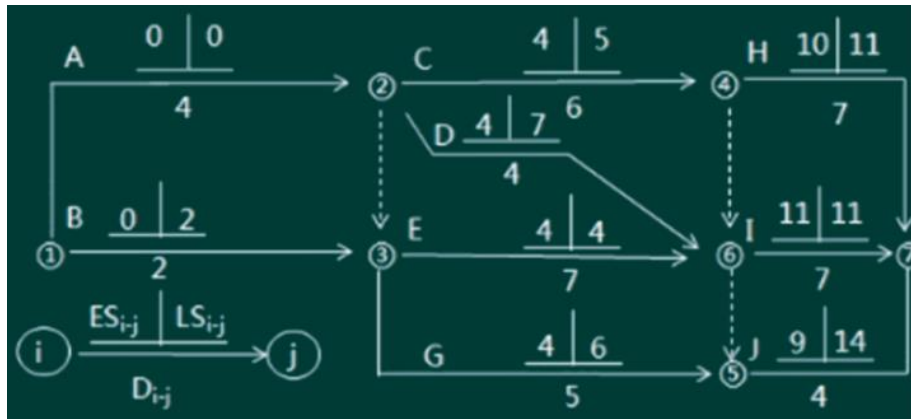

- A. 工作 J 的总时差和自由时差相等
- B. 工作 B 的总时差和自由时差相等
- C. 工作 D 的总时差和自由时差相等
- D. 工作 C 和工作 E 均为关键工作

45. 某工程施工检查发现外墙面砖质量不合格，经调查发现是供应商的供货质量问题，项目部决定更换供应商，该措施属于项目目标控制的（ ）。P30

- A. 管理措施
- B. 组织措施
- C. 经济措施
- D. 技术措施

46. 根据《标准施工招标文件》，承包人按照监理人批准的施工进度计划组织施工，但由于计划本身存在缺陷造成工期延误，则责任应由（ ）承担。P240

- A. 发包人
- B. 承包人
- C. 监理人
- D. 分包人

47. 根据《安全生产许可证条例》安全生产许可证的有效期是（ ）年。P196

- A. 6
- B. 5
- C. 4
- D. 3

48. 根据《建筑安装工程费用项目组成》（建标〔2013〕44号），工程施工中所使用的仪器仪表维修费应计入（ ）。P49

- A. 施工机具使用费
- B. 工具用具使用费
- C. 固定资产使用费
- D. 企业管理费

49. 某工程在浇筑楼板混凝土时，发生支模架坍塌，造成3人死亡，6人重伤，经调查，系现场技术管理人员未进行技术交底所致。该工程质量事故应判定为（ ）。P175

- A. 操作责任的较大事故
- B. 操作责任的重大事故
- C. 指导责任的较大事故
- D. 指导责任的重大事故

50. 某网络计划如下图，逻辑关系正确的是（ ）。P137

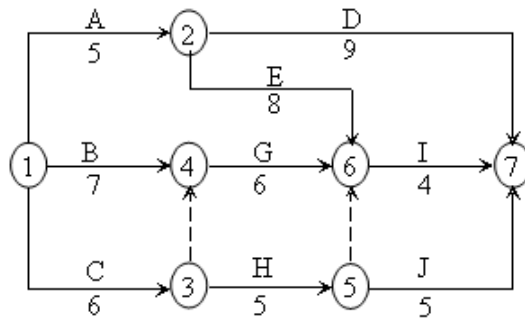

- A. G的紧前工作是B、C
- B. E完成后同时进行I、J
- C. G、H均完成后进行J
- D. I的紧前工作是E、G

51. 根据《建设工程工程量清单计价规范》（GB50500-2013），工程发包时，招标人要求压缩的工期天数超过定额工期（ ）时，应当在招标文件中明示增加赶工费用。P83

- A. 5%
- B. 10%
- C. 15%
- D. 20%

52. 下列质量控制工作中，属于施工技术准备工作的是（ ）。P164

- A. 明确关键部位的质量控制点
- B. 编制测量控制方案
- C. 建立施工现场计量管理的规章制度
- D. 正确安装施工机械设备

53. 根据《建设工程施工合同（示范文本）》（GF-2013-0201），承包人应在首次收到发包人要求更换项目经理的书面通知后（ ）天内向发包人提出书面改进报告。P34

- A. 28
- B. 21
- C. 14
- D. 7

54. 国际工程中，风险型CM模式的合同价是（ ）。P259

- A. 工程实际成本加固定利润
- B. 工程实际成本加固定比例利润
- C. 工程实际成本加奖罚
- D. 最大成本加费用

55. 某工程单代号网络计划如下图所示（时间单位：周），其关键线路有（ ）条。P146

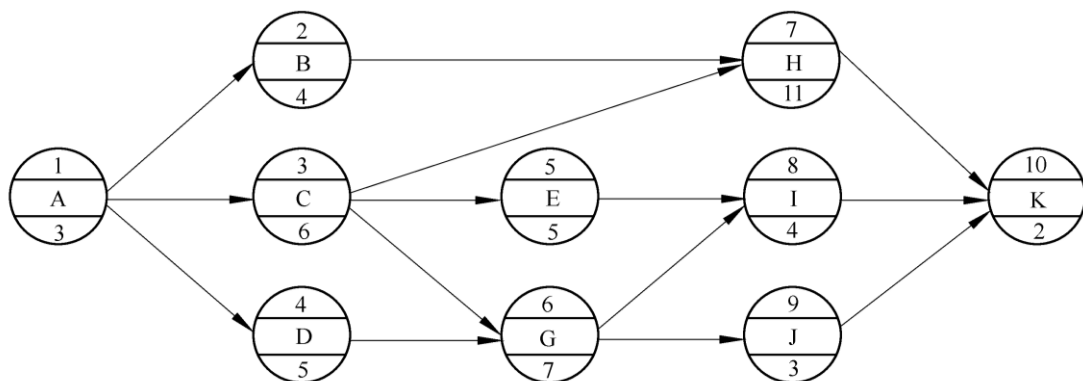

A. 4

B. 3

C. 2

D. 1

56. 下列建设工程项目进度控制的措施中,属于经济措施的是()。P151

- A. 重视信息技术在进度控制中的应用
- B. 编制与进度计划相适应的资源需求计划
- C. 分析设计方案对工程进度的影响,优化设计方案
- D. 分析影响工程进度的风险,减少进度失控的风险量

57. 下列施工检验批验收的做法中,正确的是()。P172

- A. 存在一般缺陷的检验批应推倒重做
- B. 某些指标不能满足要求时,可予以验收
- C. 严重缺陷经加固处理后能满足安全使用要求,可按技术处理方案进行验收
- D. 经加固处理后仍不能满足安全使用要求的分部工程可缺项验收

58. 下列合同结构图表示的是()模式。P222

- A. 施工平行发包
- B. 施工总承包
- C. 设计-建造-管理
- D. 联合体承包

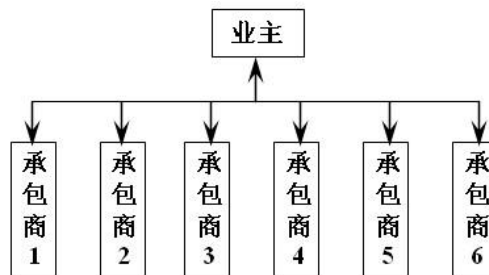

59. 政府质量监督机构对工程项目实施质量监督的第一步工作是()。P183

- A. 制定质量监督工作计划
- B. 抽查工程质量问题
- C. 接受建设单位工程质量监督申报手续
- D. 建立工程质量监督方案

60. 影响建设项目施工质量的环境因素是()。P154

- A. 施工现场自然环境、施工作业环境和技术环境
- B. 施工现场自然环境、施工作业环境和施工质量管理环境
- C. 施工现场自然环境、技术环境和施工质量管理环境
- D. 施工作业环境、技术环境和施工质量管理环境

61. 施工成本核算要求的“三同步”是指()的取值范围应当一致。P115

- A. 形象进度、产值统计、实际成本归集
- B. 成本预测、成本计划、成本分析
- C. 目标成本、预算成本、实际成本归集
- D. 人工成本、材料成本、机械成本

62. 下列施工组织设计的内容中,属于施工部署及施工方案的是()。P26

- A. 施工资源的需求计划
- B. 施工资源的优化配置
- C. 投入材料的堆场设计
- D. 施工机械的分析选择

63. 关于施工合同跟踪的说法,错误的是()。P260

- A. 承包单位的合同管理职能部门对合同执行者的履行情况进行跟踪、监督和检查
- B. 合同执行者本身对合同计划的执行情况进行跟踪、检查和对比
- C. 合同跟踪的内容和业主是否及时给予了指令、答复等
- D. 可以将工程任务发包给专业分包完成，并由专业分包对合同计划的执行进行跟踪、检查和对比

64. 某出料容量 0.5m^3 的混凝土搅拌机，每一次循环中，装料、搅拌、卸料、中断的时间分别为 1、3、1、1 分钟，机械利用系数为 0.8，则该搅拌机的产量定额是（ ） $\text{m}^3/\text{台班}$ 。

P62

- A. 32
- B. 36
- C. 40
- D. 50

65. 根据我国保险制度，工程一切险通常由（ ）办理。P270

- A. 承包人
- B. 监理人
- C. 设计人
- D. 项目法人

66. 根据《建设工程工程量清单计价规范》（CB505000-2013），建设工程投标报价中，不得作为竞争性费用的是（ ）。P72

- A. 总承包服务费
- B. 夜间施工增加费
- C. 分部分项工程费
- D. 规费

67. 某国际工程合同价 5000 万人民币，合同工期 300 天，由国内某承包商施工总承包。该承包商同期施工总承包的另一工程合同价 5 亿人民币，其中总部管理费为 1500 万元。国际工程因为业主的修改设计，承包商要求工期延期 30 天。该工程项目部在施工索赔中总部管理费的索赔额是（ ）万元。P85

- A. 50
- B. 15
- C. 12
- D. 10

68. 施工承包合同索赔成立的条件之一是：造成承包人费用增加或工期损失的原因，合同约定（ ）。P266

- A. 不属于发包人的合同责任或风险责任
- B. 不属于承包人的行为责任或风险责任
- C. 属于承包人可预见的不利外界条件
- D. 属于分包人的风险

69. 根据《建筑工程施工质量验收统一标准》（GB50300-2013），关于检验批质量验收合格的说法，正确的是（ ）。P171

- A. 可由监理员组织验收
- B. 应具有完整的施工操作依据、质量检查记录
- C. 主控项目不需全部检验合格
- D. 一般项目的检查具有否决权

70. 关于工程监理单位工作性质的说法，正确的是（ ）。P42

- A. 工程监理单位接受业主的委托必须保证项目目标的实现
- B. 工程监理单位在组织上不能依附于监理工作的对象
- C. 工程监理单位从事监理工作的人员均应是注册监理工程师
- D. 工程监理单位以独立的第三方身份处理业主和承包商的冲突

二、多项选择题（共 25 题，每题 2 分。每题的备选项中，有 2 个或 2 个以上符合题意，至少有 1 个错项。错选，本题不得分；少选，所选的每个选项得 0.5 分）

71. 关于工程量清单计价下施工企业投标报价原则的说法，正确的有（ ）。P70

- A. 投标报价由投标人自主确定

- B. 投标报价不得低于工程成本
- C. 投标人应以施工方案、技术措施等作为投标报价计算的基本条件
- D. 确定投标报价时不需要考虑发承包模式
- E. 投标报价要以招标文件中设定的承发包双方责任划分作为基础

72. 在施工总承包管理模式下，对分包单位管理的特点有（ ）。P226

- A. 一般情况下，分包合同由施工总承包管理单位与分包单位签订
- B. 分包工程款可以通过施工总承包管理单位，也可以由业主直接支付
- C. 施工总承包管理单位既要管理分包单位也要服务分包单位
- D. 施工总承包管理单位有责任对分包人的质量和进度进行控制
- E. 施工总承包管理单位有义务免费向分包人提供脚手架等设施

73. 关于业主方项目管理目标和任务的说法中，正确的有（ ）。P2

- A. 业主方项目管理是建设工程项目管理的核心
- B. 业主方项目管理工作不涉及施工阶段的安全管理工作
- C. 业主方项目管理目标包括项目的投资目标、进度目标和质量目标
- D. 业主方项目管理目标不包括影响项目运行的环境质量
- E. 业主方项目管理工作涉及项目实施阶段的全过程

74. 某施工单位采用下图所示的组织结构模式，则关于该组织结构的说法，正确的有（ ）。

P15

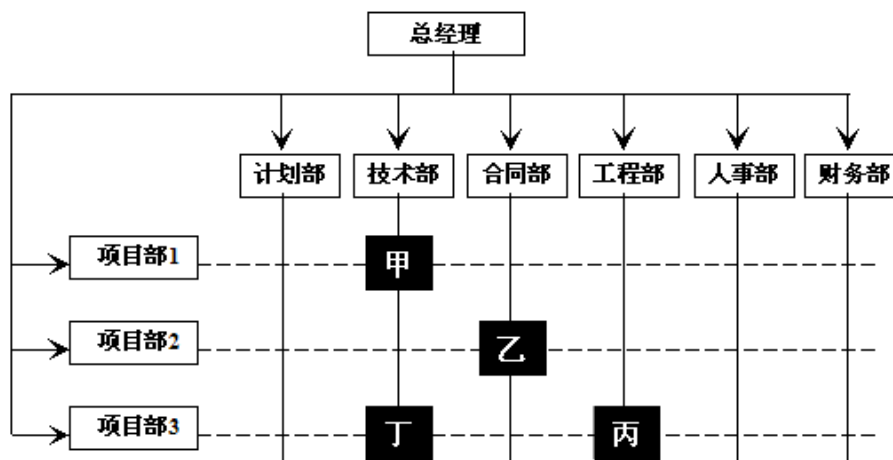

- A. 技术部可以对甲、乙、丙、丁直接下达指令
- B. 工程部不可以对甲、乙、丙、丁直接下达指令
- C. 甲工作涉及到的指令源有两个：项目部1和技术部
- D. 该组织结构属于矩阵式
- E. 当乙工作来自项目部2和合同部的指令矛盾时，必须以合同部的指令为主

75. 编制人工定额时需拟定施工的正常条件，其内容包括拟定（ ）。P60

- A. 施工作业内容
- B. 施工作业方法
- C. 施工企业技术水平
- D. 施工作业地点组织
- E. 施工作业人员组织

76. 建设工程项目总进度目标论证的主要任务有（ ）。P129
- A. 总进度规划编制 B. 工程实施条件分析 C. 工程实施策划
D. 项目总进度目标确定 E. 项目经济评价
77. 关于安全生产事故应急预案的说法，正确的有（ ）。P207
- A. 应急预案的编制应当遵循重点突出、针对性强的原则
B. 应急组织和人员的职责分工明确，并有具体的落实措施
C. 应急预案的管理不包括应急预案的奖惩
D. 应急预案程序要简明，步骤要明确，具有高度可操作性
E. 生产经营单位应每一年组织一次现场处置方案演练
78. 下列措施中，属于施工质量事故预防的有（ ）。P177
- A. 严格按照基本建设程序办事 B. 依法进行施工组织管理
C. 加强施工安全与环境管理 D. 进行必要的设计复核审查
E. 做好质量观测记录
79. 根据《标准施工招标文件》，承包人提交竣工验收申请报告的条件包括（ ）。P245
- A. 合同范围内的单位工程和有关工作已完成并符合合同要求
B. 发包人已支付竣工结算价款
C. 已按合同要求备齐了符合要求的竣工资料
D. 竣工验收资料已经档案管理部门验收合格
E. 监理人已经出具工程质量评估报告
80. 根据《建设工程施工劳务分包合同》（GF-2003-0214），在劳务分包人施工前，工程承包人应完成的工作有（ ）。P249
- A. 向劳务分包人提供相应的工程资料
B. 向劳务分包人支付劳动报酬
C. 为劳务分包人从事危险作业的职工办理意外伤害保险
D. 向劳务分包人要提供生产、生活临时设施
E. 交付具备劳务作业开工条件的施工场地
81. 关于施工过程中水污染预防措施的说法，正确的有（ ）。P219
- A. 禁止将有毒有害废弃物作土方回填，避免污染水源
B. 施工现场搅拌站废水经沉淀池沉淀合格后也不能用于工地洒水降尘
C. 100 人以上的现场临时食堂，应设置简易有效的隔油池，防止污染水体
D. 现场存放油料，必须对库房地面进行防渗处理
E. 化学用品、外加剂等要妥善入库存放，防止污染水体
82. 施工质量成本中，运行质量成本包括（ ）。P158
- A. 预防成本 B. 鉴定成本 C. 内部损失成本
D. 外部损失成本 E. 外部质量保证成本
83. 下列成本加酬金合同的优点中，对业主有利的有（ ）。P258
- A. 可以确定合同工程内容、工程量及合同终止时间
B. 可以通过分段施工缩短施工工期
C. 可以通过最高限价约束工程成本，转移全部风险

- D. 可以利用承包商的施工技术专家帮助改进设计的不足
E. 可以较深入介入和控制工程施工和管理
84. 下列施工文档资料中, 应归档为工程施工技术管理资料的有 ()。P285
A. 图纸会审记录文件 B. 竣工验收证明书 C. 交接检查记录
D. 竣工图 E. 工程质量事故报告
85. 《职业健康安全管理体系-规范》(GB/T28001-2001) 的构成要素有 ()。P185
A. 策划 B. 持续改进 C. 实施与运行
D. 内部审核 E. 管理评审
86. 根据《建设工程工程量清单计价规范》(GB50500-2013), 工程变更引起施工方案改变并使措施项目发生变化时, 关于措施项目费调整的说法, 正确的有 ()。P84
A. 安全文明施工费按实际发生的措施项目, 考虑承包人报价浮动因素进行调整
B. 安全文明施工费按实际发生变化的措施项目调整, 不得浮动
C. 对单价计算的措施项目费, 按实际发生变化的措施项目和已标价工程量清单项目确定单价
D. 对总价计算的措施项目费一般不能进行调整
E. 对总价计算的措施项目费, 按实际发生变化的措施项目并考虑承包人报价浮动因素进行调整
87. 关于组织结构模式、组织分工和 workflow 组织的说法, 正确的有 ()。P7
A. 组织结构模式反映指令关系
B. workflow 组织反映工作间逻辑关系
C. 组织分工是指工作任务分工
D. 组织分工和 workflow 组织都是动态组织关系
E. 组织结构模式和组织分工是一种相对静态的组织关系
88. 下列建设工程项目进度控制措施中, 属于管理措施的有 ()。P150
A. 选择合同结构 B. 分析工程风险 C. 建立管理组织体系
D. 确定物资采购模式 E. 明确管理职能
89. 建筑安装工程费用项目组成中, 暂列金额主要用于 ()。P53
A. 施工合同签订时尚未确定的材料设备采购费用
B. 施工图纸以外的零星项目所需的费用
C. 隐蔽工程二次检验的费用
D. 施工中可能发生的工程变更价款调整的费用
E. 项目施工现场签证确认的费用
90. 适宜用参数法计价的措施项目费有 ()。P69
A. 二次搬运费 B. 混凝土模板费 C. 安全文明施工费
D. 已完工程及设备保护费 E. 垂直运输费
91. 下列施工质量控制点的管理工作中, 属于事前质量控制的有 ()。P161

- A. 明确质量控制目标
- B. 对工序质量偏差的纠正
- C. 质量控制人员在现场进行指导
- D. 向施工作业班组认真交底
- E. 动态跟踪管理质量控制点

92. 以下双代号网络图中，错误有（ ）。P137

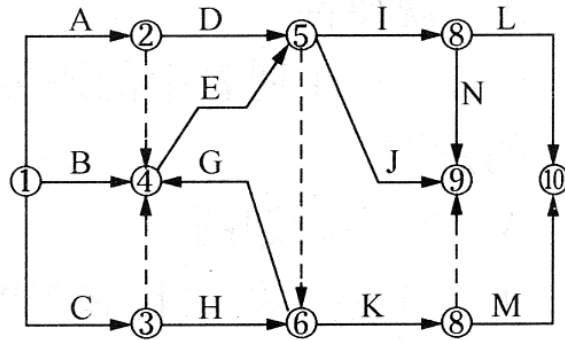

- A. 多个起点节点
- B. 多个终点节点
- C. 节点编号重复
- D. 存在循环回路
- E. 工作节点编号不满足 $i < j$

93. 施工项目竣工质量验收的依据主要包括（ ）。P173

- A. 双方签订的施工合同
- B. 国家和有关部门颁发的施工规范
- C. 设计变更通知书
- D. 批准的设计文件、施工图纸及说明书
- E. 工程施工进度计划

94. 关于安全生产管理制度的说法，正确的有（ ）。P196~202

- A. 企业取得安全生产许可证，应当具备的条件之一是依法参加工伤保险，为从业人员缴纳保险费
- B. 新员工上岗前的三级安全教育，对建设工程来说，具体指进企业、进项目部、进班组三级
- C. 根据《建设工程安全生产管理条例》对高大模板工程的专项施工方案，施工单位应当组织专家进行论证、审查
- D. 按照“三同时”制度要求，安全设施投资应当纳入建设工程概算
- E. 特种作业人员离开特种作业岗位 1 年后，应当重新进行培训，经培训合格后方可上岗作业

95. 关于施工组织设计中施工平面图的说法中，正确的有（ ）。P26

- A. 反映了最佳施工方案在时间上的安排
- B. 反映了施工机具等资源的供应情况
- C. 反映了施工方案在空间上的全面安排
- D. 反映了施工进度计划在空间上的全面安排
- E. 使整个现场能有组织地进行文明施工

2019 年全国二级建造师执业资格考试

建设工程施工管理模拟卷一

参考答案

题号	答案	题号	答案	题号	答案	题号	答案	题号	答案
1	A	2	D	3	B	4	A	5	C
6	C	7	B	8	C	9	A	10	D
11	B	12	A	13	A	14	B	15	D
16	B	17	D	18	B	19	A	20	B
21	A	22	C	23	D	24	A	25	B
26	C	27	A	28	C	29	A	30	B
31	B	32	A	33	B	34	C	35	C
36	C	37	D	38	C	39	A	40	B
41	B	42	B	43	B	44	D	45	A
46	B	47	D	48	A	49	C	50	A
51	D	52	A	53	C	54	D	55	C
56	B	57	C	58	A	59	C	60	B
61	A	62	D	63	D	64	A	65	D
66	D	67	B	68	B	69	B	70	B
71	ABCE	72	BCD	73	ACE	74	CDE	75	ABDE
76	ABC	77	ABD	78	ABCD	79	AC	80	ADE
81	ACE	82	ABCD	83	BDE	84	ABE	85	ACDE
86	BCE	87	ABE	88	ABD	89	ADE	90	ACD
91	AD	92	BCDE	93	ABCD	94	ABCD	95	CDE