

2019 年度全国二级建造师执业资格考试试卷

建设工程施工管理模拟卷三

一、单项选择题（共 70 题，每题 1 分。每题的备选项中，只有 1 个最符合题意）

1. 根据《建筑安装工程费用项目组成》（建标〔2013〕44 号），因病而按计时工资标准的一定比例支付的工资属于（ ）。P48
A. 特殊情况下支付的工资 B. 津贴补贴 C. 医疗保险费 D. 职工福利费
2. 工程建设监理规划编制完成后，必须经（ ）审核批准。P46
A. 监理单位技术负责人 B. 业主 C. 总监理工程师 D. 专业监理工程师
3. 主材、辅材、零星材料等材料消耗定额中的损耗量是指（ ）。P61
A. 材料在运输过程中不可避免的废料和损耗
B. 材料在施工操作过程中不可避免的废料和损耗
C. 材料在施工现场内运输及操作过程中不可避免的废料和损耗
D. 材料在施工现场外运输及操作过程中不可避免的废料和损耗
4. 施工企业在投标报价时，周转性材料的消耗量应按（ ）计算。P62
A. 摊销量 B. 一次性使用量
C. 周转使用次数 D. 每周转使用一次的损耗量
5. 某网络计划中，已知工作 M 的持续时间为 6 天，总时差和自由时差分别为 3 天和 1 天，检查中发现该工作实际持续时间为 9 天，则其对工程的影响是（ ）。P139
A. 既不影响总工期，也不影响其紧后工作的正常进行
B. 不影响总工期，但使其紧后工作的最早开始时间推迟 2 天
C. 使其紧后工作的最迟开始时间推迟 3 天，并使总工期延长 1 天
D. 使其紧后工作的最早开始时间推迟 1 天，并使总工期延长 3 天
6. 按照质量管理体系七项原则，组织进行质量管理的基本出发点和归宿点是（ ）。P160
A. 建立组织与供方合作互利关系 B. 满足顾客要求并争取超越顾客的期望
C. 持续改进总体业绩 D. 建立科学、系统的质量管理体系
7. 《职业健康安全管理体系》（GB/T28001-2011）重点强调的是（ ）、持续改进的动态管理。P186
A. 法律法规的符合型 B. PDCA 循环 C. 以人为本 D. 辨别危险源
8. 关于项目施工总承包模式特点的说法，不正确的是（ ）。P224
A. 项目质量好坏在很大程度上取决于总承包单位的管理水平和技术水平
B. 有利于发包人的早期投资控制
C. 一般要等施工图设计全部结束才进行招标，开工日期不可能太早，建设周期会较长
D. 与平行发包模式相比，发包人的组织协调工作量大

9. 工程项目管理信息化的核心技术是（ ）。P281
- A. 信息集中存储并共享的 PIP 方式 B. 基于网络的信息处理平台
C. 信息传输的数字化和电子化 D. 信息处理和变换的程序化
10. 某清单计价工程，接监理人通知承包人执行了施工合同外的零星工作，其价款结算不正确的是（ ）。P264
- A. 单价按“其他项目清单”中发包人给定的“计日工”单价结算
B. 计日工由承包人汇总后，经监理人审批，列入进度款支付
C. 采用计日工计价的任何一项变更工作，由发包人从“其他项目清单”中的“暂列金”支付
D. 采用计日工计价的任何一项变更工作，承包人应在实施变更的过程中，每天提交有关报表、凭证等给监理人审批
11. 关于建设工程施工现场环境管理的说法，正确的是（ ）。P219
- A. 施工现场用餐人数在 100 人以上的临时食堂，应设置简易有效的隔油池
B. 施工现场外围设置的围挡不得低于 1.8m
C. 禁止各种打桩机械在夜间施工
D. 在城区、郊区城镇和居住稠密区，只能在夜间使用敞口锅熬制沥青
12. 某砖混结构住宅楼墙体砌筑时，监理工程师发现由于施工放线错误，导致山墙上卫生间窗户的位置偏离 30cm，正确的处理方法是（ ）。P181
- A. 加固处理 B. 修补处理 C. 不做处理 D. 返工处理
13. 在单代号网络计划中，关键线路是（ ）。P145
- A. 总持续时间最长的线路，其持续时间之和即为施工合同工期
B. 从起点节点至终点节点由关键工作组成的线路
C. 从起点节点至终点节点没有波形线的线路
D. 从起点节点至终点节点所有工作之间的时间间隔为零的线路
14. 某分项工程的混凝土成本数据如下表所示。应用因素分析法分析各因素对成本的影响程度，可得到的正确结论是（ ）。P119
- | 项目 | 单位 | 目标 | 实际 |
|-----|----------------|-----|-----|
| 产量 | m ³ | 800 | 850 |
| 单价 | 元 | 600 | 640 |
| 损耗率 | % | 5 | 3 |
- A. 由于产量增加 50m³，成本增加 21300 元
B. 实际成本与目标成本的差额为 56320 元
C. 由于单价提高 40 元，成本增加 35020 元
D. 由于损耗下降 2%，成本减少 9600 元
15. 斗容量 1m³ 反铲挖土机，挖三类土，装车，挖土深度 2m 以内，小组成员两人机械台班产量为 4.56（定额单位 100m³），则用该机械挖土 100m³ 的人工时间额为（ ）。P60
- A. 0.22 工日 B. 0.44 工日 C. 0.22 台班 D. 0.44 台班
16. 根据《建设工程项目管理规范》（GB/T50326-2006），施工项目经理具有的权限是（ ）。P36

- A. 编制施工管理实施规划 B. 制定项目部内部计酬办法
C. 参与工程竣工验收 D. 对资源进行动态管理
17. 编制施工机械台班使用定额时,属于机械工作中必需消耗时间的是()。P62
A. 施工本身原因造成的停工时间 B. 低负荷下的工作时间
C. 违反劳动纪律引起的时间损失 D. 工人休息时间
18. 某网络计划中,工作 N 的持续时间为 6 天,最迟完成时间为第 25 天,该工作三项紧前工作的最早完成时间分为第 10 天,第 12 天和第 13 天,则工作 N 的总时差是()天。P139
A. 12 B. 8 C. 6 D. 4
19. 下列影响建设工程施工质量的环境因素中,属于施工作业环境因素的是()。P155
A. 围挡设施 B. 地下水位置 C. 合同结构 D. 验收程序
20. 施工平行承发包的特点,不正确的是()。P222
A. 采用施工平行承发包模式,就业主而言对降低工程造价比较有利
B. 采用施工平行承发包模式,可以边设计边施工,缩短建设周期
C. 采用施工平行承发包模式,每个施工合同都应该实行单价合同
D. 采用施工平行承发包模式,业主多次招标、合同管理、组织协调等工作量较大
21. 某桥梁工程桩基施工过程中,由于操作平台整体倒塌导致 2 人死亡、7 人重伤、直接经济损失 1180 万元,根据安全事故造成的后果,该事故属于()。P210
A. 一般事故 B. 较大事故 C. 重大事故 D. 特别重大事故
22. 施工质量事故处理的工作包括:①事故处理,②事故原因分析,③事故调查,④制定事故处理方案,⑤事故处理的鉴定验收,⑥提交事故处理报告。正确的程序是()。P179
A. ①→③→②→④→⑥→⑤ B. ③→②→①→④→⑥→⑤
C. ③→②→④→①→⑤→⑥ D. ①→③→②→④→⑤→⑥
23. 某工程网络计划中,工作 F 的最早开始时间为第 11 天,持续时间为 5 天,工作 F 有三项紧后工作,它们的最早开始时间分别为第 20 天、第 22 天和第 23 天,最迟开始时间分别为第 21 天、第 24 天和第 27 天,则工作 F 的总时差和自由时差分别为()天。P139
A. 5, 4 B. 11, 7 C. 5, 5 D. 4, 4
24. 根据《建筑安装工程费用项目组成》(建标[2013]44号),检验试验费是指施工企业对建筑以及材料/构件和建筑安装物进行一般鉴定、检查所发生的费用,包括自设实验室进行试验所耗用的材料等费用,属于()。P50
A. 分部分项费 B. 措施项目费 C. 企业管理费 D. 材料费
25. 下列风险因素中,属于组织风险的是()。P39
A. 工程资金供应的条件 B. 现场防火设施的可用性
C. 施工方案 D. 业主方人员的能力不足
26. 工程项目管理的核心任务是()。P1

- A. 项目的目标控制
- B. 提高建设项目生命周期价值
- C. 实现业主的建设目标和为工程的建设增值
- D. 为工程的建设和使用增值

27. 在招投标过程中，若招标文件某分部分项工程量清单项目特征描述与设计图纸不符，投标人报价时应按（ ）确定综合单价。P71

- A. 设计图纸
- B. 预算定额
- C. 企业定额
- D. 工程量清单

28. 发包人应在工程开工后 28 天内预付给承包人不低于安全文明施工费总额的（ ），其余部分与进度款同期支付。P88

- A. 50%
- B. 60%
- C. 80%
- D. 100%

29. 某工程双代号网络计划如下图所示，其中关键线路有（ ）条。P139

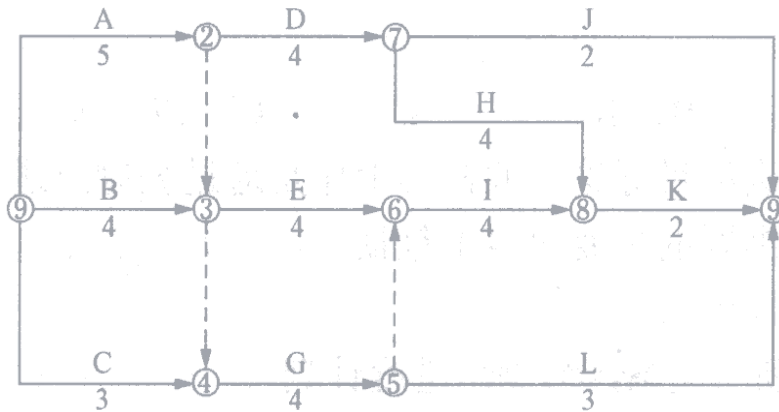

- A. 1
- B. 2
- C. 3
- D. 4

30. 施工承包企业应对建设单位提供的原始坐标点、基准线和水准点等测量控制点进行复核，并将复测结果上报（ ）审批，批准后才能建立施工测量控制网。P167

- A. 项目技术负责人
- B. 监理工程师
- C. 企业技术负责人
- D. 业主

31. 根据《建设工程施工专业分包合同(示范文本)》(GF-2003-0213)，以下说法中不正确的是（ ）。P248

- A. 已完分包工程未交付承包人之前，分包人负责成品保护工作
- B. 在合同约定的时间内，向承包人提交详细施工组织设计
- C. 未经承包人允许，分包人不得以任何理由与发包人（或监理人）发生直接工作联系
- D. 分包合同价款与总包合同相应部分价款有连带关系

32. 甲单位拟新建一电教中心，经设计招标，由乙设计院承担该项目设计任务。下列目标中，不属于乙设计院项目管理目标的是（ ）。P3

- A. 项目的投资目标
- B. 设计的进度目标
- C. 项目的质量目标
- D. 设计的成本目标

33. 施工文件档案中，“施工现场质量管理检查记录”属于（ ）。P288

- A. 工程施工技术管理资料
- B. 工程施工质量验收资料
- C. 工程质量控制资料
- D. 竣工图

34. 根据《建设工程施工劳务分包合同(示范文本)》，劳务报酬的计价方式不包括（ ）。P250

A. 固定总价 B. 计时单价 C. 计件单价 D. 固定劳务报酬

35. 关于施工过程的作业质量控制的说法，不正确的是（ ）。P168

- A. 工序施工效果的控制属于事前质量控制
- B. 施工过程的质量控制，必须以工序质量控制为基础和核心
- C. 工序质量控制是施工阶段质量控制的重点
- D. 工序施工质量控制主要包括工序施工条件质量控制和工序施工效果质量控制

36. 以下关于管理职能分工表的说法中，不正确的是（ ）。P21

- A. 如果使用管理职能分工表不足以明确每个工作部门的管理职能，可辅以使用管理职能分工描述书
- B. 管理职能分工表明确了各项工作任务由哪个工作部门负责、由哪些工作部门配合或参与
- C. 工程项目的参建各方都应该编制各自的管理职能分工表
- D. 管理职能分工表可用于反映项目管理班子内部项目经理、各工作部门、各工作岗位的项目管理职能分工

37. 某独立土方工程按《建设工程工程量清单计价规范》（GB50500-2013）计价，招标文件中预计工程量 150 万 m^3 ，合同中规定：土方工程单价 30 元/ m^3 ，当实际工程量减少超过估计工程量 15% 时，减少后剩余部分工程量的价格调整为 35 元/ m^3 。工程完成后实际工程量 120 万 m^3 ，则该土方工程的结算工程款为（ ）万元。P79

A. 4200 B. 3600 C. 4500 D. 5250

38. 施工质量保证体系运行遵循 PDCA 循环，其中“P”计划的主要任务是（ ）。P159

- A. 明确施工质量目标并制定实现目标的行动方案
- B. 展开工程项目的施工作业技术活动
- C. 对计划实施过程进行科学管理
- D. 对质量问题进行原因分析，采取措施予以纠正

39. 我国建设工程常用的担保方式中，担保金额最大的是（ ）。P272

A. 投标担保 B. 保修担保 C. 履约担保 D. 付款担保

40. 职业健康安全管理体系文件的编写应遵循的原则不包括（ ）。P193

- A. 标准要求的要写到 B. 文件写到的要做到
- C. 做到的要有有效记录 D. 记录到的要及时备案

41. 关于施工总承包和施工总承包管理的说法，不正确的是（ ）。P231

- A. 施工总承包管理模式，分包合同价对业主是透明的
- B. 施工总承包管理单位只收取总包管理费，不赚总包与分包之间的差价
- C. 在施工总承包和施工总承包管理模式下，发包人对分包单位的选择和认可权限是相同的
- D. 两种模式在工作开展程序上不相同，采用施工总承包管理模式的工程建设周期较短

42. 运用动态控制原理控制建设工程项目进度时，第一步工作是（ ）。P31

- A. 收集工程进度实际值
- B. 进行进度目标的调整

- C. 进行工程进度的计划值和实际值的比较
D. 进行项目进度目标逐层分解，确定目标控制的计划值
43. 根据《建设工程工程量清单计价规范》(GB 50500-2013)，由招标人提供、投标人不得变动的是()。P72
A. 安全文明施工费 B. 规费 C. 税金 D. 暂估价
44. 某工程项目施工合同约定竣工日期为2018年6月30日，在施工中因天气持续下雨导致甲供材料未能及时到货，使工程延误至2018年7月30日竣工，但由于2018年7月1日起当地计价政策调整，导致承包人额外支付了300万元工人工资。关于这300万元的责任承担的说法，正确的是()。P89
A. 增加的300万元因政策变化造成，属于承包人的责任，应由承包人承担
B. 发包人原因导致的工期延误，因此政策变化增加的300万元应由发包人承担
C. 因不可抗力原因造成工期延误，增加的300万元应由承包人承担
D. 工期延误是承包人原因，增加的300万元是政策变化造成，应由双方共同承担
45. 一般而言，采用固定总价合同时，承包商的投标报价较高的原因是()。P256
A. 承包商丧失了今后一切的索赔权力
B. 业主因今后工程款结算的工作量减少而给予承包商的费用补偿
C. 业主今后可以增加工程范围和内容而不给予承包商另外的费用补偿
D. 承包商会将工程量及一切不可预见因素的风险补偿加到投标报价之中
46. 以下关于安全生产责任制的说法中，不正确的是()。P195~201
A. 是最基本的安全制度，是所有安全生产管理制度的核心
B. 纵向方面是各级人员的安全生产责任制，横向方面是各个部门的安全生产责任制
C. 是清除安全隐患、防止安全事故、改善劳动条件的重要手段
D. 由施工总承包单位负责，分包单位向总包单位负责，服从总包单位对施工现场的安全管理
47. 为明确混凝土工程施工中钢筋制作绑扎、混凝土浇筑等工作之间的逻辑关系，施工项目部应当编制()。P25
A. 组织结构图 B. 任务分工表 C. 工作流程图 D. 工作一览表
48. 关于施工图预算和施工预算的说法，错误的是()。P105
A. 施工预算的材料消耗量一般低于施工图预算的材料消耗量
B. 施工预算是施工企业内部管理的一种文件，与建设单位无直接关系
C. 施工预算的用工量一般比施工图预算的用工量低
D. 施工图预算中的脚手架是根据施工方案确定的搭设方式和材料计算的
49. 质量手册是施工企业建立质量管理体系的纲领性文件，其内容不包括()。P160
A. 质量评审、修改和控制管理办法 B. 专门质量措施和活动顺序
C. 质量管理的组织机构及其质量职责 D. 企业的质量方针、质量目标
50. 某住宅小区工程施工前，施工方项目部绘制了如下的框图。该图是()。P8

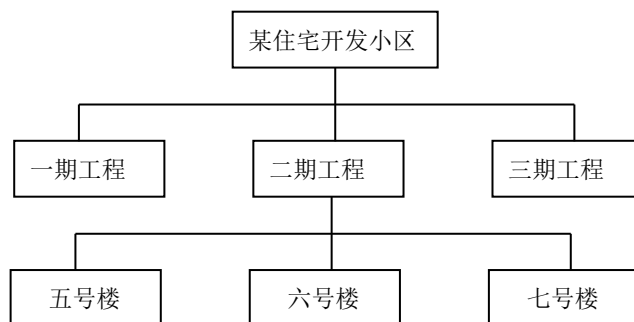

- A. 项目结构图 B. 组织结构图 C. 工作流程图 D. 合同结构图
51. 凡是工程质量不合格，必须进行返修、加固、报废等处理，由此造成直接经济损失低于规定限额的即是（ ）。P175
A. 质量缺陷 B. 质量问题 C. 质量事故 D. 质量不合格
52. 根据《建设工程安全生产管理条例》，施工单位应当组织专家进行论证、审查的专项施工方案是（ ）。P200
A. 拆除、爆破工程 B. 起重吊装工程 C. 脚手架工程 D. 高大模板工程
53. 下列项目目标动态控制的纠偏措施中，属于经济措施的是（ ）。P30
A. 进行设计变更 B. 优化工作流程 C. 加强费用索赔 D. 落实赶工资金
54. 采用单价合同时，最后工程结算的总价是根据（ ）计算确定的。P255
A. 发包人提供的清单工程量及承包方所填报的单价
B. 实际完成并经监理人计量的工程量及承包人所填报的单价
C. 发包人提供的清单工程量及承包方实际发生的单价
D. 实际完成并经工程师计量的工程量及承包人实际发生的单价
55. 单位工程竣工时，工程质量评估报告应由（ ）提出。P174
A. 建设单位 B. 施工单位 C. 监理单位 D. 政府质量监督机构
56. 特种作业操作证应该每（ ）年复审1次，特种作业人员连续从事本工种10年以上，严格遵守有关安全生产法律法规的，则特种作业操作证应该每（ ）年复审1次。P198
A. 1, 2 B. 2, 4 C. 3, 6 D. 5, 10
57. “提前保护，针对被保护对象的特点采取各种保护的措施，防止对成品的污染及损坏”，这是成品保护的（ ）措施。P171
A. 防护 B. 包裹 C. 封闭 D. 覆盖
58. 根据《建设工程安全生产管理条例》，下列施工起重机械进行登记时提交的资料中，属于机械使用有关情况的是（ ）。P200
A. 制造质量证明书 B. 起重机械的管理制度 C. 检验证书 D. 使用说明书
59. 根据《建筑工程施工质量验收统一标准》(GB50300—2001)，建筑工程质量验收逐级划分为（ ）。P171

- A. 分部工程、分项工程和检验批
 B. 分部工程、分项工程、隐蔽工程和检验批
 C. 单位工程、分部工程、分项工程和检验批
 D. 单位工程、分部工程、分项工程、隐蔽工程和检验批
60. 安全措施计划编制内容包括的防护装置、保险装置、防爆炸装置等属于（ ）。P199
 A. 安全技术措施 B. 职业卫生措施 C. 辅助用设施 D. 安全防护措施
61. 某项目经理在一栋高层建筑的施工中，由于工作失误，致使施工人员伤亡并造成施工项目重大经济损失，施工企业对该项目经理的处理方式是（ ）。P37
 A. 追究法律责任 B. 吊销其建造师资格证书
 C. 追究社会责任 D. 追究经济责任
62. 关于质量管理体系认证与监督的说法，正确的是（ ）。P161
 A. 企业质量管理体系由国家认证认可监督管理委员会认证
 B. 企业获准认证的有效期为六年
 C. 企业获准认证后第三年接受认证机构的监督管理
 D. 企业获准认证后应经常性的进行内部审核
63. 承包人收到监理人工程变更指示或工程变更意向书后的（ ）内，向监理人提交变更报价书，监理人收到变更报价书的（ ）内，确定变更价格。P263
 A. 7天，7天 B. 14天，7天 C. 14天，14天 D. 28天，28天
64. 在施工总承包管理模式模式下，当建设工程采用业主指定分包时，（ ）应承担对分包方的组织和管理责任。P5
 A. 业主方 B. 监理方 C. 施工总承包管理方 D. 施工总承包方
65. （ ）是贯彻落实“安全第一、预防为主”方针的重要手段，是施工企业实施科学化、规范化安全管理的工作基础。P202
 A. 安全生产责任制 B. 安全生产教育培训制度
 C. 安全预评价制度 D. 安全检查制度
66. 建设单位应当在工程竣工验收（ ）前将验收的时间、地点以及验收组名单书面通知当地工程质量监督站。P174
 A. 5天 B. 7天 C. 5个工作日 D. 7个工作日
67. 某项目按施工进度编制的施工成本计划如下图，则4月份计划成本是（ ）万元。P108

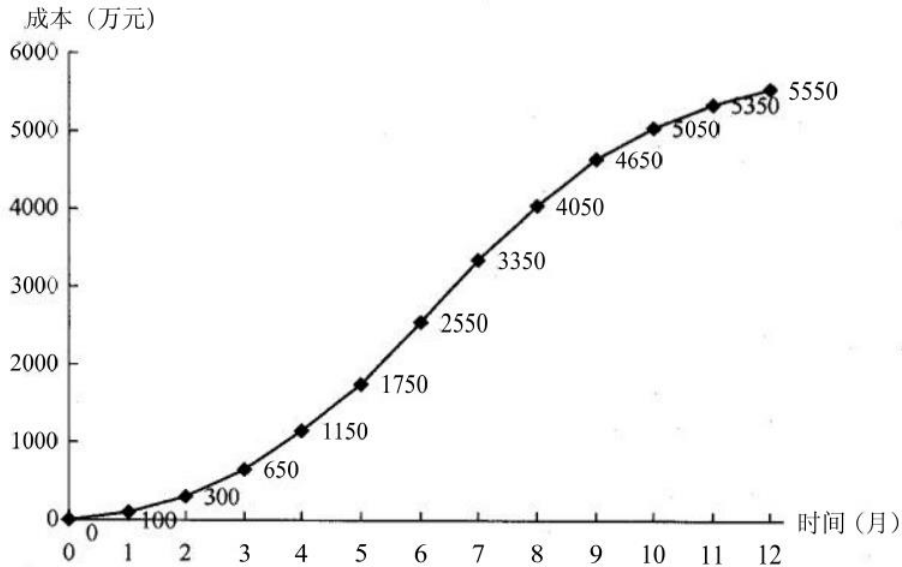

- A. 650 B. 500 C. 600 D. 1150

68. 以下关于现场处置方案的说法中，不正确的是（ ）。P208

- A. 现场处置方案是针对具体的装置、场所或设施、岗位所制定的应急处置措施
- B. 现场处置方案是针对具体的事故类别、危险源和应急保障而制定的计划或方案
- C. 现场处置方案应具体、简单、针对性强
- D. 现场处置方案每半年至少组织一次演练

69. 某工程由于图纸、规范等准备不充分，招标方仅能制订一个估算指标，则在招标时宜采用成本加酬金合同形式中的（ ）。P259

- A. 成本加固定费用合同 B. 成本加奖金合同
- C. 成本加固定比例费用合同 D. 最大成本加费用合同

70. 建设工程施工风险管理的过程包括：①制定风险对策、编制风险管理计划；②确定风险因素、编制风险识别报告；③进行风险控制，对施工过程中的风险进行监控并提出预警；④确定各种风险的风险量和风险等级。正确的程序为（ ）。P40

- A. ①→②→③→④ B. ②→④→①→③ C. ③→②→④→① D. ④→②→③→①

二、多项选择题（共 25 题，每题 2 分。每题的备选项中，有 2 个或 2 个以上符合题意，至少有 1 个错项。错选，本题不得分；少选，所选的每个选项得 0.5 分）

71. 为顺利地实施建设工程项目的进度控制，项目管理者应当强化（ ）的管理观念。P150

- A. 与供方互利 B. 进度计划系统 C. 动态控制
- D. 以顾客为关注焦点 E. 多方案比选

72. 政府对建设工程质量监督的职能主要有（ ）。P182

- A. 制定行业质量管理规程 B. 认证施工项目的质量管理体系
- C. 监督工程建设参与各方主体的质量行为 D. 监督检查工程实体质量
- E. 提出工程质量评估报告

73. 根据《建筑安装工程费用项目组成》（建标 [2013] 44 号），企业管理费是指建筑安装企业组织

施工生产和经营管理所需的费用，具体包括（ ）。P50

- A. 业务招待费 B. 投标费 C. 生育保险费 D. 绿化费 E. 工程排污费

74. 以下关于网络计划关键线路的说法中，正确的有（ ）。P148

- A. 关键线路是总持续时间最长的线路
B. 关键线路的总持续时间就是网络计划的计算工期 T_c
C. 一个网络计划有一条关键线路
D. 从起点节点到终点节点自始至终由关键工作连成的线路就是关键线路
E. 在网络计划的执行过程中，关键线路有可能转移

75. 针对危险源开展风险控制策划和措施计划时，以下说法正确的有（ ）。P204

- A. 对于一般危险源，通过日常管理程序实施控制
B. 应根据风险评估所得出的不同危险源和风险量大小，选择不同的控制策略
C. 对于不容许（V级）风险，如果无限资源投入也不能降低风险，必须禁止施工作业
D. 当重大（IV级）风险涉及正在进行中的施工作业时，应采取应急措施
E. 对于可容许（II级）风险，可以不采取措施、不保留文件记录

76. 以下关于组织结构模式的说法中，正确的有（ ）。P14

- A. 常用的组织结构模式包括职能组织结构、线性组织结构、矩阵组织结构
B. 线性组织结构模式中，因职能部门有指挥权，会造成下级的多个矛盾的指令源
C. 几种常用的组织结构模式既可运用于企业管理中也可运用于项目管理中
D. 职能组织结构模式适宜大组织系统，指令源为两个
E. 矩阵组织结构模式中设有若干纵向职能管理部门和若干横向工作部门

77. 根据我国现行招标投标的有关规定，下列说法正确的有（ ）。P223

- A. 招标人自行办理招标事宜，应当具有编制招标文件的能力
B. 招标人应将标前会议纪要、对个别投标人的问题解答，以书面形式通知所有投标人
C. 乙级工程招标代理机构只能承担工程投资额（不含征地费、大市政配套费、拆迁补偿费）3000万元以下的工程招标代理业务
D. 招标人对招标文件的澄清或修改，应在投标截止日至少15日前发出
E. 按规定应该招标的工程项目，由招标人自主决定采取公开招标或邀请招标

78. 关于施工定额作用的说法，正确的有（ ）。P58

- A. 施工定额不仅反映施工企业的技术水平，也反映了施工企业的管理水平
B. 施工定额属于企业定额的性质
C. 施工定额是编制施工预算的依据
D. 施工定额是工程建设定额中分项最细、定额子目最多的一种定额
E. 施工定额是编制竣工结算的依据

79. 单位工程施工组织设计的内容包括（ ）。P27

- A. 工程概况及施工特点分析 B. 作业区施工平面布置设计
C. 施工方案的选择 D. 单位工程施工准备工作计划
E. 施工总进度计划

80. 根据《标准施工招标条件》合同条款，以下说法中正确的有（ ）。P242
- A. 根据预付款扣回的金额，承包人向发包人提供的预付款保函的担保金额相应递减
 - B. 质量保证金的计算额度不包括预付款的支付、扣回以及价格调整的金额
 - C. 工程接受证书颁发后，承包人进行竣工清场并承担费用
 - D. 缺陷责任期终止后 7 天内，监理人向承包人签发经发包人签认的缺陷责任期终止证书，并退还剩余的质量保证金
 - E. 承包人在接到开工通知后 28 天内，向监理人提交承包人在施工现场的管理机构以及人员安排报告
81. 根据《建设工程工程量清单计价规范》（GB50500-2013），投标时可由投标企业根据其施工组织设计自主报价的是（ ）。P72
- A. 安全文明施工费
 - B. 大型机械设备进出场及安拆费
 - C. 规费
 - D. 税金
 - E. 工程定位复测费
82. 根据《建设工程项目管理规范》（GB/T50326-2006），项目经理的职责有（ ）。P36
- A. 确保项目资金落实到位
 - B. 主持编制项目管理实施规划
 - C. 接受项目审计
 - D. 主持工程竣工验收
 - E. 建立项目管理体系
83. 施工过程中遭受不可抗力，承包商可向发包人索赔的费用包括（ ）。P83
- A. 不可抗力期间承包人的窝工补偿
 - B. 承包人施工机械损坏
 - C. 按采购计划已运至工地的材料、工程设备的毁损
 - D. 承包人人员伤亡损失
 - E. 承包人不可抗力期间照管施工现场的费用
84. 以下关于建设工程项目总进度目标的说法中，正确的有（ ）。P128
- A. 建设工程项目总进度目标是在项目决策阶段确定的
 - B. 在进行建设工程项目总进度目标控制前，首先应分析和论证目标实现的可能性
 - C. 建设工程项目总进度目标不仅仅是施工进度
 - D. 在项目总承包模式下，建设工程项目总进度目标控制由项目总承包单位负责
 - E. 大型建设工程项目总进度目标论证的核心工作是编制总进度纲要论证总进度目标实现可能性
85. 职业健康安全管理体系文件之一的作业文件一般包括（ ）。P193
- A. 操作规程
 - B. 监测活动准则
 - C. 安全措施计划
 - D. 管理规定
 - E. 程序文件引用的表格
86. 某双代号网络计划如下图，绘图的错误有（ ）。P137

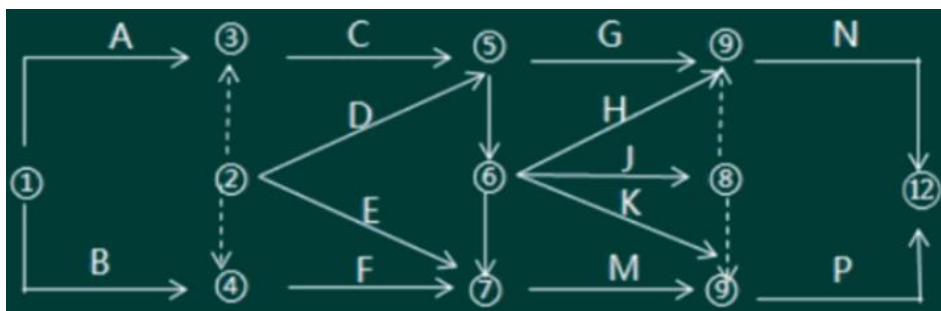

- A. 有多个起点节点 B. 有多个终点节点 C. 存在循环回路
D. 有多余虚工作 E. 节点编号有误
87. 工程风险分配的原则应遵循 ()。P268
A. 符合现代工程管理理念 B. 减少合同的不确定性
C. 符合工程惯例 D. 公平合理, 责权利平衡
E. 从工程整体效益出发, 最大限度发挥双方的积极性
88. 按施工进度编制施工成本计划时, 若所有工作均按照最早开始时间安排, 则对项目目标控制的影响有 ()。P109
A. 工程按期竣工的保证率较高 B. 工程质量会更好
C. 有利于降低投资 D. 不利于节约资金贷款利息
E. 不能保证工程质量
89. 根据《标准施工招标文件》, 由于下列 () 原因造成工期延误的, 承包人有权要求发包人延长工期和增加费用。P239
A. 发包人增加合同工作内容 B. 发包人延迟提供材料、工程设备或变更交货地点
C. 异常恶劣的气候条件 D. 发包人提供图纸延误
E. 发包人改变合同中任何一项工作的质量要求或其他特性
90. 工程项目分部工程质量验收合格的基本条件有 ()。P172
A. 所含分项工程验收合格 B. 主控项目质量检验合格
C. 质量控制资料完整 D. 观感质量验收符合要求
E. 涉及安全和使用功能的分部工程检验结果符合规定
91. 实施性施工进度计划的主要作用有 ()。P133
A. 确定里程碑事件的施工进度目标 B. 确定施工作业的具体安排
C. 确定当月(旬)的人工需求 D. 确定当月(旬)的施工机械需求
E. 确定当月(旬)的资金需求
92. 根据《建筑安装工程费用项目组成》(建标[2013]44号), 建筑安装工程费按照工程造价形成划分, 由分部分项工程费、() 等组成。P52
A. 措施项目费 B. 风险费 C. 其他项目费 D. 企业管理费 E. 税金
93. 根据《建设工程工程量清单计价规范》(GB 50500-2013), 分部分项工程的综合单价包括 ()。P65
A. 施工机具使用费 B. 企业管理费 C. 利润 D. 措施项目费 E. 风险费
94. 已知下列单代号网络计划, 正确的说法有 ()。P145

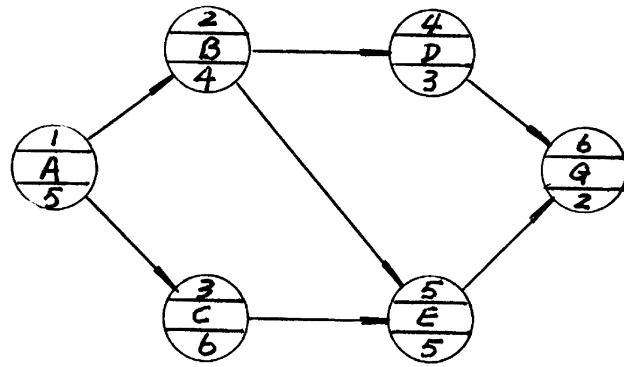

- A. B工作的自由时差为0
- B. B工作的自由时差为2
- C. A工作为关键工作
- D. B工作为关键工作
- E. E工作为关键工作

95. 承包人向发包人索赔时，所提交索赔文件的主要内容包括（ ）。P267

- A. 索赔证据
- B. 索赔事件总述
- C. 索赔合理性论证
- D. 索赔要求计算书
- E. 索赔意向通知

2019 年度全国二级建造师执业资格考试试卷

建设工程施工管理模拟卷三

参考答案

题号	答案	题号	答案	题号	答案	题号	答案	题号	答案
1	A	2	A	3	C	4	A	5	B
6	B	7	C	8	D	9	B	10	A
11	A	12	C	13	D	14	B	15	B
16	B	17	D	18	C	19	A	20	C
21	B	22	C	23	A	24	C	25	D
26	A	27	D	28	A	29	C	30	B
31	D	32	C	33	B	34	A	35	A
36	B	37	A	38	A	39	C	40	D
41	C	42	D	43	D	44	B	45	D
46	C	47	C	48	D	49	B	50	A
51	B	52	D	53	D	54	B	55	C
56	C	57	A	58	B	59	C	60	A
61	D	62	D	63	C	64	C	65	C
66	D	67	B	68	B	69	B	70	B
71	BCE	72	CD	73	ABD	74	ABE	75	ABCD
76	ACE	77	BD	78	ABCD	79	ACD	80	ABCE
81	BE	82	BCE	83	CE	84	ABCE	85	ABDE
86	ADE	87	ACDE	88	AD	89	ABDE	90	ACDE
91	BCDE	92	ACE	93	ABCE	94	ACE	95	ABCD